

F-LINE RÍGIDO CARRETERA 8x2 ESPECIFICACIONES



3233S

Cabina dormitorio con techo alto

3245S

Cabina dormitorio con techo alto

Motor

Tipo	GEN1.5 Ecotorq Euro 6 115 mm x 144 mm	GEN2 Ecotorq Euro 6 130 mm x 160 mm
Cilindrada (cc)	8.974 cm ³	12.740 cm ³
Potencia CV (kW)	330 CV (243 kW) a 1900 d/d	450 CV (308,9 kW) / 1800 d/d
Par	1400 Nm @ 1200-1650 d/d	2300 Nm @ 900-1300 d/d

Ecotorq 9 LEU6 330 CV

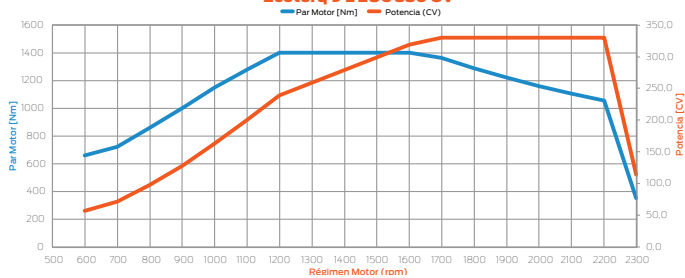

Ecotorq GEN2 12.7 L EU6 450 CV

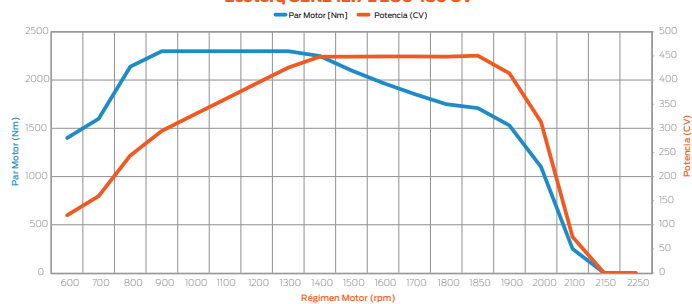

Cadena cinemática

Embrague	430 mm Monodisco	430 mm Monodisco
Transmisión / Ratios	Automatizado: ZF 9S 14409 (9,48 - 0,75) Manual: Eaton 9S 13209 (9,40 - 0,75)	Automatizado: Ecotorq 16S 2600 DD (17,03 - 1,00)
Marcha adelante y marcha atrás	Automatizado: 9 adelante + 1 atrás Manual: 9 hacia delante + 1 hacia atrás	Automatizado: 16 hacia delante + 4 hacia atrás
Relación final eje motriz	4,63	2,64

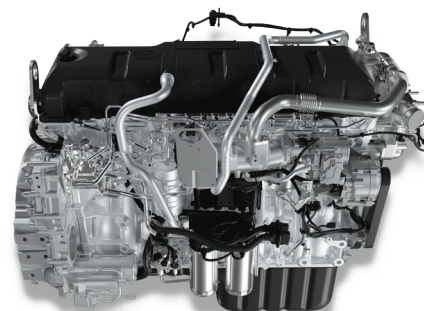
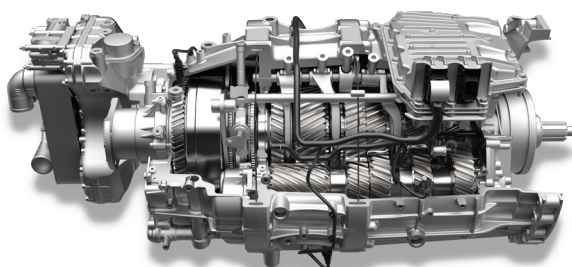
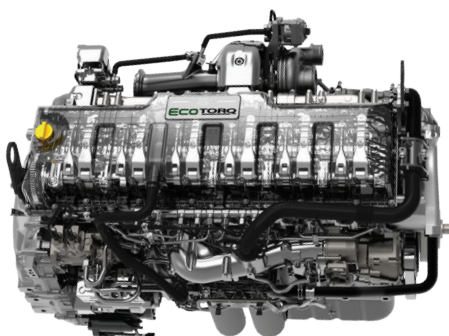

F-LINE RÍGIDO CARRETERA 8X2 ESPECIFICACIONES

3233S

Cabina dormitorio con techo alto

3245S

Cabina dormitorio con techo alto

Eje y suspensión		
Configuración del eje	8x2	8x2
Eje delantero	7 T	7 T
Eje trasero	XSS-510, 13,5 T	XSS-510, 13,5 T
Suspensión	Ballesta delantera parabólica / Suspensión trasera mecánica compensada	Ballesta delantera parabólica / Suspensión trasera mecánica compensada
Frenos		
Sistema de frenos	Circuito de freno doble - Unidad de procesamiento de aire con separador de aceite y calentador integrados	Circuito de freno doble - Unidad de procesamiento de aire con separador de aceite y calentador integrados
Freno de servicio	Frenos de disco delanteros y traseros	Frenos de disco delanteros y traseros
Frenos (Delanteros/Traseros) (Ø.mm x mm. Longitud)	430 x 45 - Freno de disco	430 x 45 Freno de disco
Potencia de frenado del motor	máx. 220 kW (nivel del motor)	máx. 320 kW (nivel del motor)
Retardador hidráulico	-	máx. 450 kW / continuo 160 kW
Depósito de combustible y AdBlue		
Depósito de combustible	550 L, lado derecho, aluminio	550 L, lado derecho, aluminio
Tanque SCR	78 litros	78 litros
Chasis		
Espesor y material	Perfil en U, alta resistencia, 7 mm de grosor	Perfil en U, alta resistencia, 7 mm de grosor
Neumáticos		
Eje delantero	315/80 R 22,5	315/80 R 22,5
Eje trasero	315/80 R 22,5	315/80 R 22,5
Llantas	22.5X9.0 Acero	22.5X9.0 Acero



F-LINE RÍGIDO CARRETERA 8X2 ESPECIFICACIONES

Pesos (kg)

	1er eje	2º eje	3er eje	4º eje	Total	
3233S	Masa máxima autorizada por eje	7100	7100	12000	8700	33000
	Peso en orden de marcha	5319	1440	1926	1312	9995
	Carga útil	1781	5660	10074	7388	23005
	Masa máxima admisible (MMA - Legal)	7100	7100	9500	8500	32000
3245S	Masa máxima autorizada por eje	7100	7100	12600	10400	33000
	Peso en orden de marcha	4651	2398	1541	1179	9769
	Carga útil	2449	4702	11059	9221	23231
	Masa máxima admisible (MMA - Legal)	7100	7100	9500	8500	32000

*Los datos de peso en orden de marcha incluyen un depósito de combustible lleno al 90%, otros líquidos, herramientas, rueda de repuesto y un conductor de 75 kg.

Dimensiones (mm)

	3233S	3245S
Distancia entre ejes (B + C)	5200	5200
Longitud total (G)	9893	10920
Voladizo delantero (A)	1450	1440
Voladizo trasero (F)	1924	2770
Distancia entre los centros de las ruedas 1ª y 2ª (B)	3779	3790
Distancia entre los centros de las ruedas 2ª y 3ª (C)	1421	1410
Distancia entre los centros de la 3ª y 4ª rueda (E)	1319	1330
Anchura total del vehículo (sin espejos) (J)	2540	2540
Longitud total de la cabina (I)	2517	2255
Altura total del vehículo (H)	3109	3906

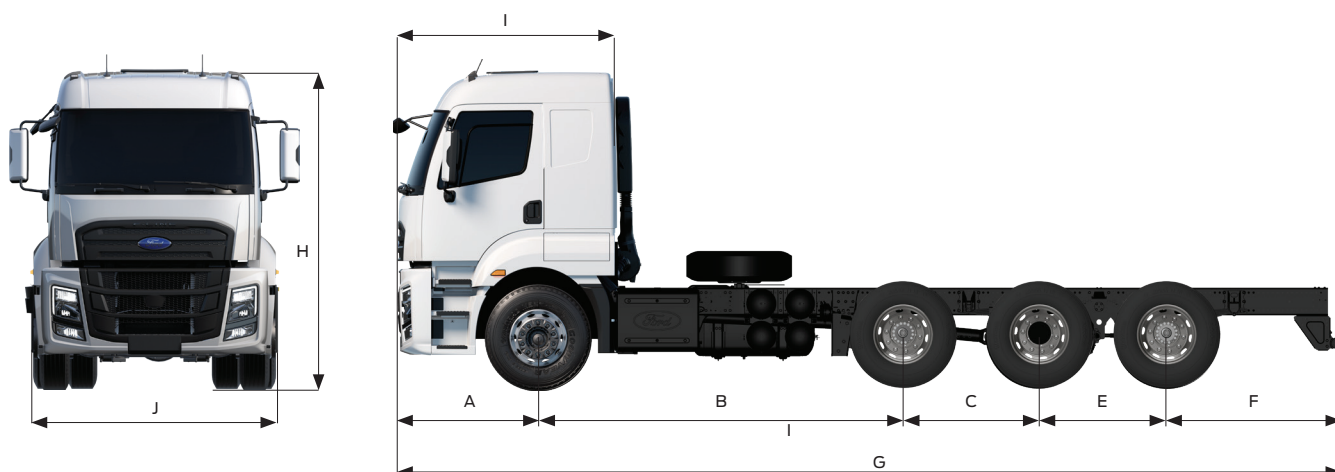

3233S y 3245S

Características de serie y opcionales

	3233S	3245S	
Seguridad y tecnología	Asistente Precolisión	●	●
	Alerta de mantenimiento de carril (LDWS)	●	●
	Programa Electrónico de Estabilidad (ESP)	●	●
	Sistema de alerta al conductor	●	●
	Sistema de Información sobre Desplazamientos (MOIS)	●	●
	Cámara de visión trasera	●	●
	Sistema de información de ángulos muertos (BLIS)	●	●
	Interfaz control de alcoholemia	●	●
	Reconocimiento de señales de tráfico	●	●
	Señal de parada de emergencia	●	●
	Sistema de control de la presión de los neumáticos (TPMS)	●	●
	Luces largas automáticas	○	○
	Asistente Precolisión con Detección de Peatones	○	○
	Sistema de frenado electrónico con ABS y ATC (EBS)	●	●
	Retarder	-	○
Bloqueo diferencial	●	●	
Interior	Sistema multimedia con pantalla táctil de 9" (radio DAB, Bluetooth, USB (Tipo A - Tipo C), Apple CarPlay, Android Auto, mando a distancia)	●	●
	Navegador	○	○
	Aislamiento acústico y térmico	●	●
	Aire acondicionado	●	●
	Calefactor de cabina seco y húmedo	○	○
	Calefactor de cabina de tipo seco	●	●
	Calefactor de cabina húmedo	○	○
	Reposabrazos del asiento del conductor	●	●
	Dispositivo de medición de la carga por eje	●	●
	Cubrecolchón cama inferior	○	○
	Volante ajustable	●	●
	Sistema de aviso del cinturón de seguridad del conductor	●	●
	Cama doble y zona de almacenamiento superior	○	○
	Cama individual (sin zonas de almacenamiento superiores)	●	●
	Elevalunas eléctricos y ajuste de altura a distancia	●	●
	Ventanas laterales oscurecidas	●	●
	Sistema de control remoto junto a la cama	●	●
	Nueva tapicería de asiento	●	●
Iluminación interior con funciones de lectura y luz nocturna	●	●	
Mando a distancia multifunción, 2 piezas	●	●	

- Estándar
- Opcional
- No disponible



Características de serie y opcionales

	3233S	3245S
Retrovisores laterales calefactados y regulables eléctricamente	●	●
Spoiler y extensor lateral	○	○
Depósito de combustible de acero de 250L (lado izquierdo)	○	○
Distancia entre ejes 5900 mm (equipa ADR y depósito de 250L)	○	○
Capacidad del eje delantero de 8 toneladas	○	○
Relación final eje motriz 3,08	-	○
Compatibilidad HVO	-	●
Toma de fuerza a motor	○	○
Toma de fuerza doble (relación baja y alta)	○	○
NH4B (Doble Engranaje) Toma de Fuerza con Brida (con Unidad de Control en Cabina)	○	○
NH4C (Doble Engranaje) Toma de Fuerza sin Brida (con Unidad de Control en Cabina)	○	○
NH1B (Engranaje Sencillo) Toma de Fuerza con Brida (con Unidad de Control en Cabina)	○	○
NH1C (Engranaje Sencillo) Toma de Fuerza sin Brida (con Unidad de Control en Cabina)	○	○
Abatimineto hidráulica de la cabina	●	●
Abatimiento eléctrico de cabina	○	○
Paquete ADR de clasificación FL, EX/II, OX y AT	○	○
Rueda de repuesto delantera / Llanta	●	●
Faros LED	○	○
Faros halógenos	●	●
Sensor de lluvia y faros automáticos	●	●
Control de crucero adaptativo (ACC)	-	○
225 aH Batería	●	●
Compresor de frenos de aire conmutable	●	-
Tacógrafo inteligente	●	●
Parachoques medio	●	●
Suspensión neumática de la cabina	-	○
Paquete frío (Cold Pack)	○	○
Ganchos de remolque delanteros	●	●

Exterior

- Estándar
- Opcional
- No disponible